

POLIPASTO BIRIEL

MODELO H-40 Capacidad 10.000 kilos

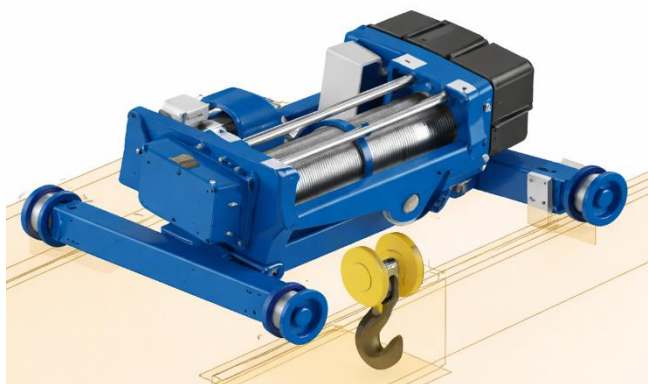

Polipasto eléctrico birriel certificado marca OMIS.

Clasificación 2M, brinda mayor resistencia y tiempo de operatividad.

En grupos de elevación de cuerpo compacto, puede transportar carga con velocidad precisa y alta velocidad con motor de doble revolución.

Voltaje de control reducido a 24 o 48 volt. VAC.

Incluye botonera colgante ergonómica con un botón de parada de emergencia

Parámetros Técnicos

Modelo	Capacidad Tonelada	Clasificación	Ramales	Izaje		Traslación	
				Potencia	Velocidad (m-min)	Potencia	Velocidad (m-min)
Omis H-40	10	M2	4	8 KW	8	350+500	20/5

